

DAS RAUMKLANGSYSTEM SL6

AGENDA

1. Kurzvorstellung Projekt SL6
2. Bedeutung des Design Transfer Bonus
3. Nächste Schritte

KONTAKT

Daniel Schaetzler
daniel.schaetzler@sonifera.de
sonifera GmbH
(ehm. stereolith International GmbH)
Gottschedstr.4 13357 Berlin

Das Klangsystem SL6

Die herkömmliche Welt des Musikgenusses mittels zweier Lautsprecher ist physikalisch auf genau eine Hörposition beschränkt, den sogenannten „Sweetspot“.

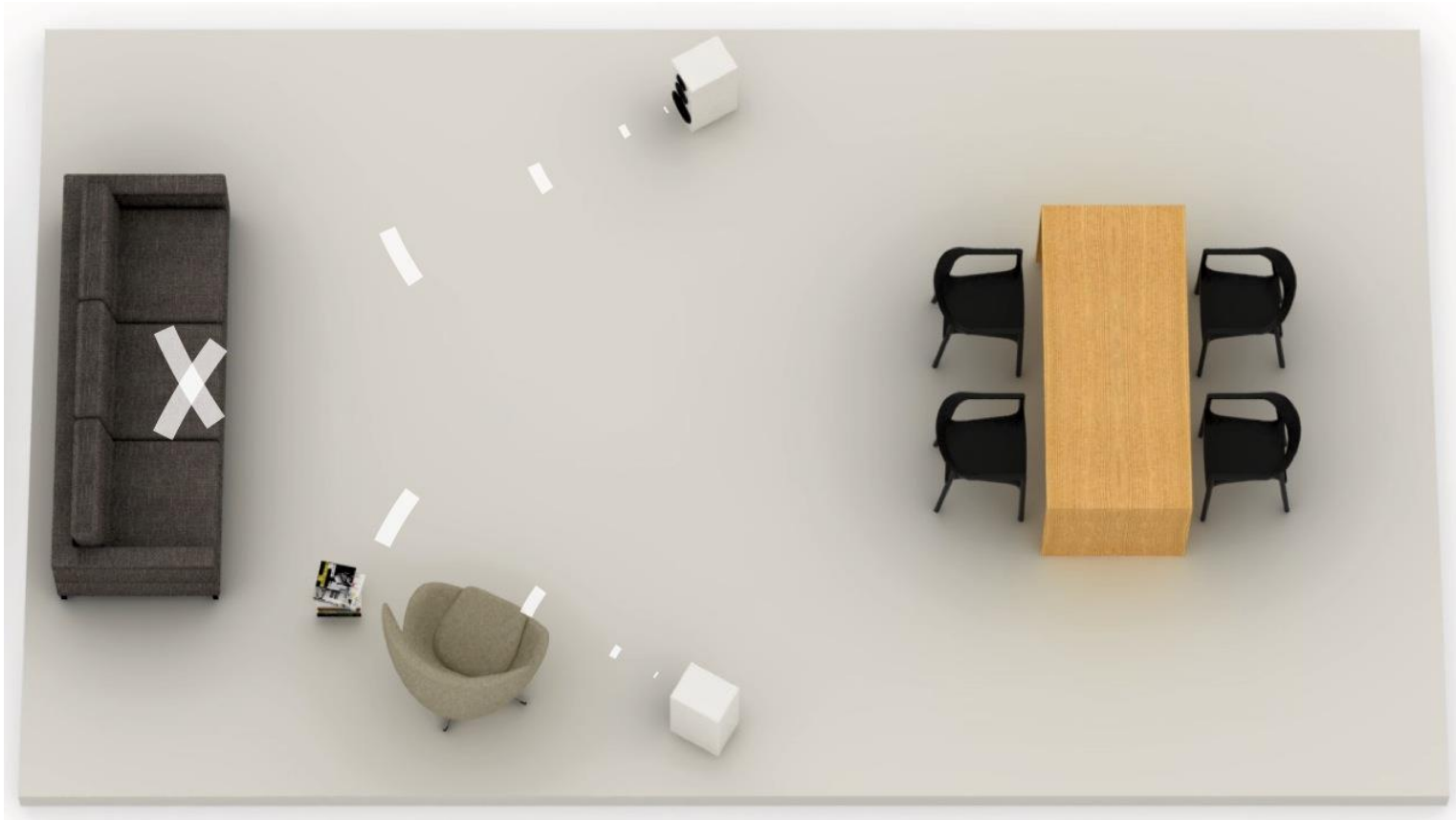

Das Raumklangsystem SL6 schafft einen räumlichen Klang aus nur einem Gehäuse ... und spiegelt dabei die modernen Bedürfnisse wieder.

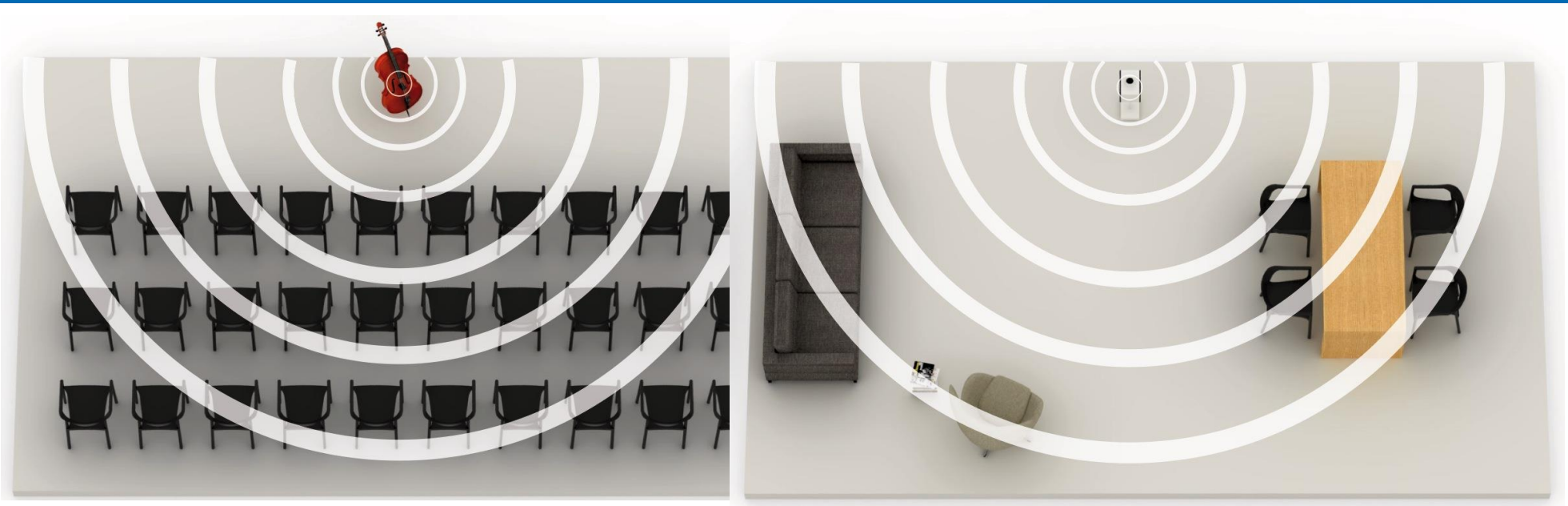

- Das Prinzip wurde in den 20er Jahren des vorherigen Jahrhunderts vom Amerikanischen Wissenschaftler *Alan Blumlein* entwickelt
- In den 80ern wurde es von einem Schweizer Toningenieur als passiver Lautsprecher auf den Markt gebracht und klanglich vervollkommenet.
- Das System SL6 ist in seiner Handhabung und Flexibilität einfacher als seine Vorgänger.

Das System SL6 besteht aus mehreren Komponenten

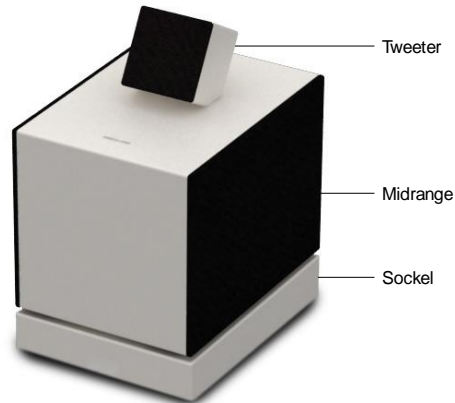

Der Kernbestandteil des Raumklangsystems ist der Lautsprecher. Er besteht aus zwei seitlich abstrahlenden Mittel-Tiefton-Chassis und einem nach vorn strahlenden Hochtöner.

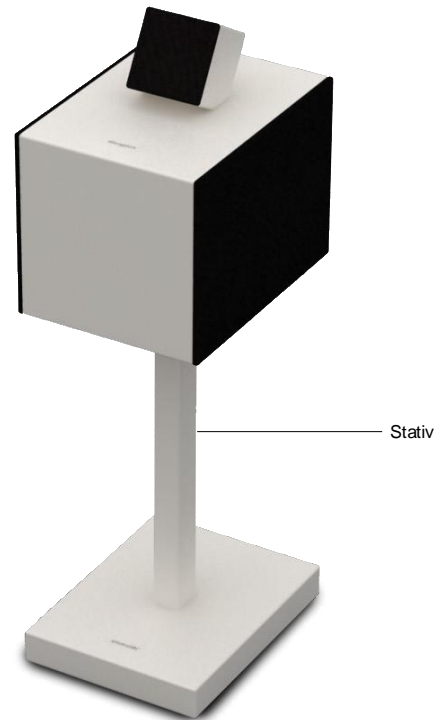

Der Lautsprecher kann fest auf den Systemfuß montiert und somit frei aufgestellt werden.

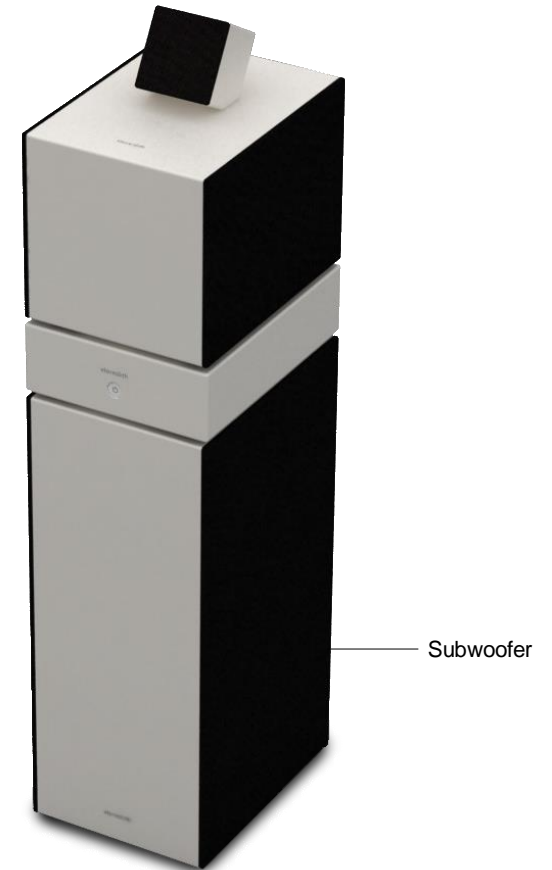

Subwoofer und Medienzuspieler ergänzen das System SL6.

Trotz der Modernität des Ansatzes sollte ein Produkt geschaffen werden, das für die Prinzipien Langlebigkeit und Wertigkeit steht.

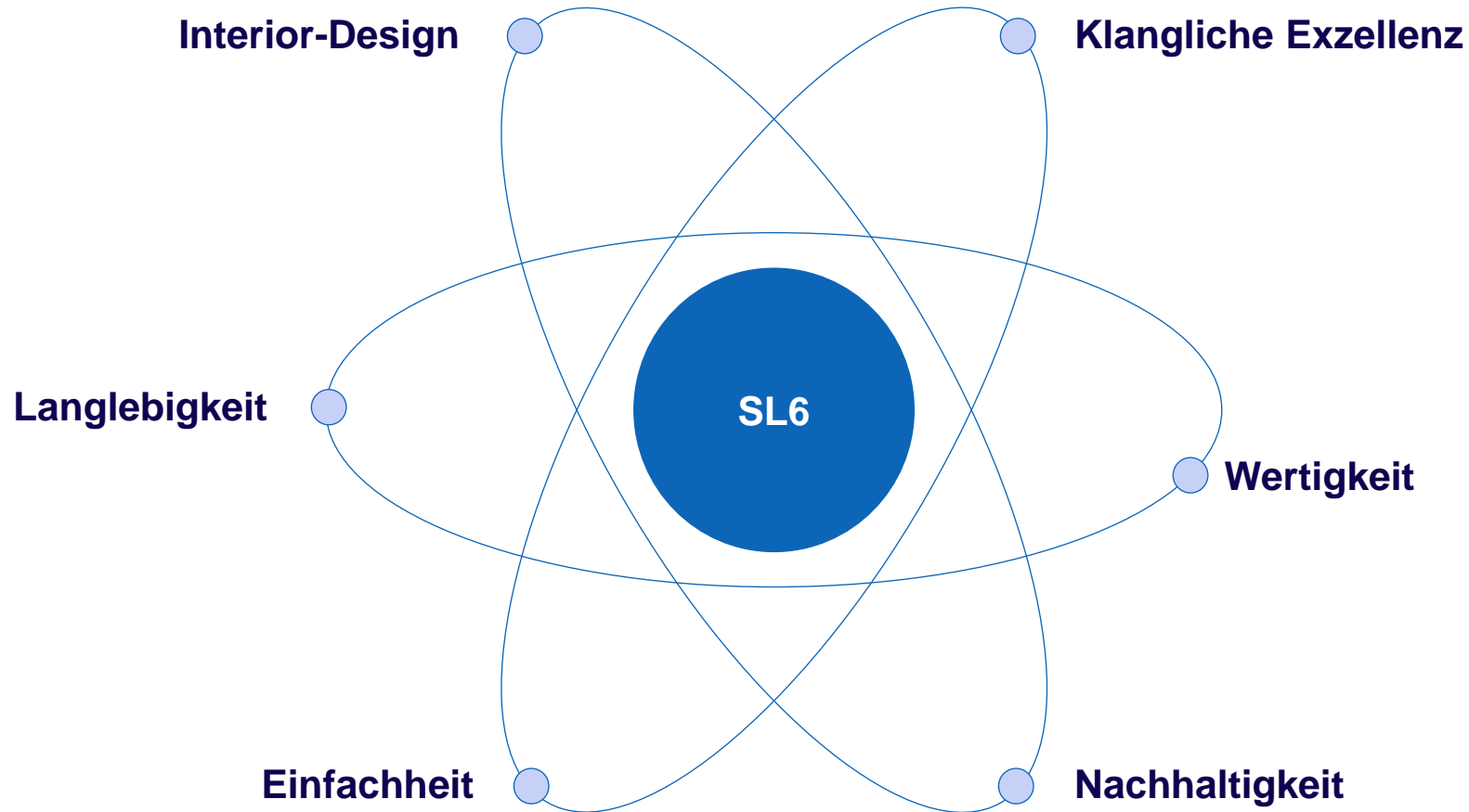

Neben den klanglichen Besonderheiten liegt dem Entwurf die Idee zu Grunde, eine reizvolle Alternative zu technisch erscheinenden oder formal überzeichneten HiFi-Produkten darzustellen. In gestalterisch reduzierter Ausdrucksform spiegelt das Designkonzept der neuen Produktlinie eine Sprache des zeitgenössischen Interior Designs wider. Diese im Audiosektor ästhetische Besonderheit, ermöglicht eine einzigartige Nähe zur Stilwelt der Zielgruppe und erzeugt ein weiteres, wichtiges Alleinstellungsmerkmal. Als produktprägende Materialien kommen mit matter Lackoberfläche versiegeltes MDF zum Einsatz und fein gewebte, akustisch optimierte Textilbespannungen mit kleindimensioniert verrundeten

Die Bedeutung des Design Transfer Bonus

Besonders erfolgreiche technische Konsumprodukte haben eine Gemeinsamkeit: die geschickte Kombination existierender Technologien, verbunden mit einem hohen Anspruch an Design und Nutzbarkeit (Usability)



Das iPhone war als es auf den Markt kam keineswegs der Technologieführer ... aber das iPhone war einzigartig in Erscheinung und Bedienung.



	State-of-the-Art	iPhone
Technologie	<ul style="list-style-type: none">▪ 3G Datenfunk▪ ARMv7 Architektur	<ul style="list-style-type: none">▪ 2G Datenfunk▪ ARMv6 Architektur
Bedienung	<ul style="list-style-type: none">▪ Tastatur▪ Touchscreen/Stift▪ Desktop-like▪ „single-touch“	<ul style="list-style-type: none">▪ keine Tastatur▪ Touchscreen/Finger▪ neuartiges Paradigma▪ multi-touch
Design	<ul style="list-style-type: none">▪ eher klobig▪ verspielt	<ul style="list-style-type: none">▪ geschmeidig▪ klar

Vor dem iPhone waren Smartphones etwas für Nerds und Banker.

Die Einzigartigkeit des Design Transfer Bonus sehe ich darin, dass in einem sehr frühen Stadium das Design in die Produktentwicklung einfließen kann. So wird es zu einem festen Wirkbestandteil des Produktes.

Design Transfer Bonus

- Das Projekt SL6 wäre ohne den Design Transfer Bonus (DTB) kaum möglich gewesen.
- Form und Funktion sollten bereits in der Frühphase eines Projektes kongruieren – hier setzt der DTB an.
- Letztlich ist auch bei Kapitalgebern das Auge mit: ein gutes 3D-Rendering eines Produktes oder gar ein Prototyp öffnen Phantasie und Geldbörse.

**einzigartig,
einfach und
innovativ**

FORM

FUNKTION

Technologie-Förderung

- Technologische Entwicklungen sind kostspielig und aufwendig.
- Es existieren viele, z.T. geförderte Technologie-Plattformen, die nicht in ein Produkt umgesetzt sind.
- Dadurch geht Wertschöpfung verloren oder in andere Länder, die es besser verstehen, Produkte auf den Markt zu bringen (s. MP3-Player).
- Der Technologie Transfer Bonus sei als rühmliche Ausnahme außen vor gestellt.

vielfältig/komplex

Natürlich sind geschickte Vermarktung und viel Geld auch vorteilhaft, wenn es darum geht die Marktführerschaft zu übernehmen. Geduld und „Deep Pockets“ werden mit hohen Verkaufspreisen belohnt.



SONOS

- Erster am Markt
- Standort Silicon Valley, Kalifornien, USA
- Taschen voller Geld
- Aggressives internationales Marketing
- Kennt jeder Innenarchitekt
- Klang und Bedienung gehen in Ordnung

Sonos hatte eine bessere finanzielle Basis und eine bessere Vermarktungsstrategie.



RAUMFELD

- Zweiter
- Standort Berlin
- Keine Taschen
- Über lange Zeit nur PR, kaum Werbung
- Kennt jeder, der Teufel kennt
- Klang und Bedienung beispielhaft

Raumfeld wurde 2010(?) von Teufel übernommen und gehört seitdem zu deren Technologieportfolio

Wie es weiter geht...

Das Raumklangsystem wird 2015 in Produktion gehen, als Finanzierungs- und Absatzplattform avisieren wir Crowdfunding. In der Zwischenzeit haben wir einiges gelernt.

Der Preis des passiven Systemvorgängers betrug 900 EUR. Das war zu teuer für den Zielmarkt. Der aktive SL6 wird preislich bei 400 - 500 EUR liegen.

Preis

Das Design wurde dahingehend modifiziert, dass die Verstärkung direkt im Gehäuse vorgenommen wird. Damit entfällt Komplexität durch Verkabelung. Gleichzeitig wird die Elektronik modular ausgelegt, so dass ein Austausch einfach wird.

Design

Technologisch wurde der SL6 an die heutigen Gegebenheiten angepasst. Zum Beispiel wird auf Apple Airplay™ verzichtet und statt dessen klanglich hochwertiges Bluetooth (aptx®) verwendet. Aus der Systemkomponente „Verstärker“ ist die Komponente „Quelle“ geworden, die den/mehrere Lautsprecher steuert.

Technologie

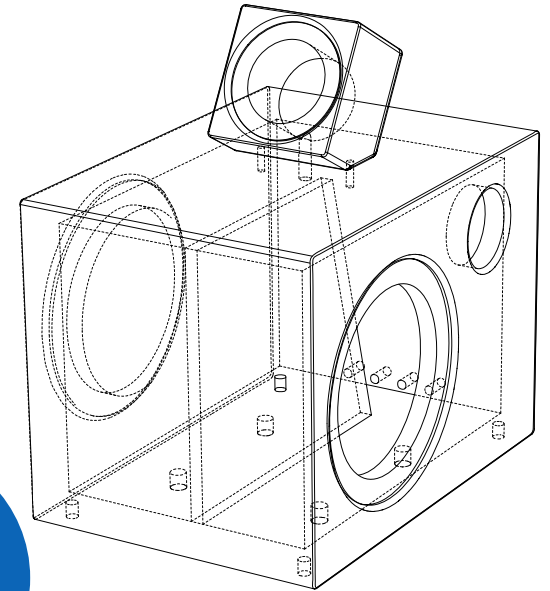

Crowdfunding sehen wir als Chance, potentielle Käufer nicht nur als Financiers an der Seite zu haben, sondern vielmehr die späteren Nutzer in den Entstehungsprozess zu integrieren – das schafft Kundenbindung



Prototyp
(unterstützt durch
Design Transfer Bonus)

Projekt wird
erfahrbarer für
Crowdfunding-
Interessenten

Identifikation mit
Projekt wächst

VIELEN DANK!